

垂直搬送を 劇的に 変える!

低床×長ストロークだから

多彩に活躍

ジップチェーンアクチュエータ[®]

中形サイズ [ZUE063・ZUE083]

デザインストックモデル登場

推力・ストロークから選べる28種

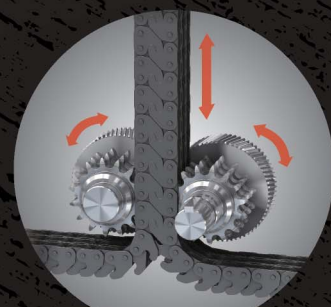

ジップチェーンの構造

2本のチェーンが噛み合うことで
大きな推力を発揮!

垂直搬送の

高機能化・省スペース化・安定稼働

を実現する

ジップチェーン

従来の小形サイズに加え、推力が大幅に拡大した

最大推力 **16.1 kN** の中形サイズが登場

選びやすいストロークで駆動部無仕様のデザインストックモデルをご用意しました。

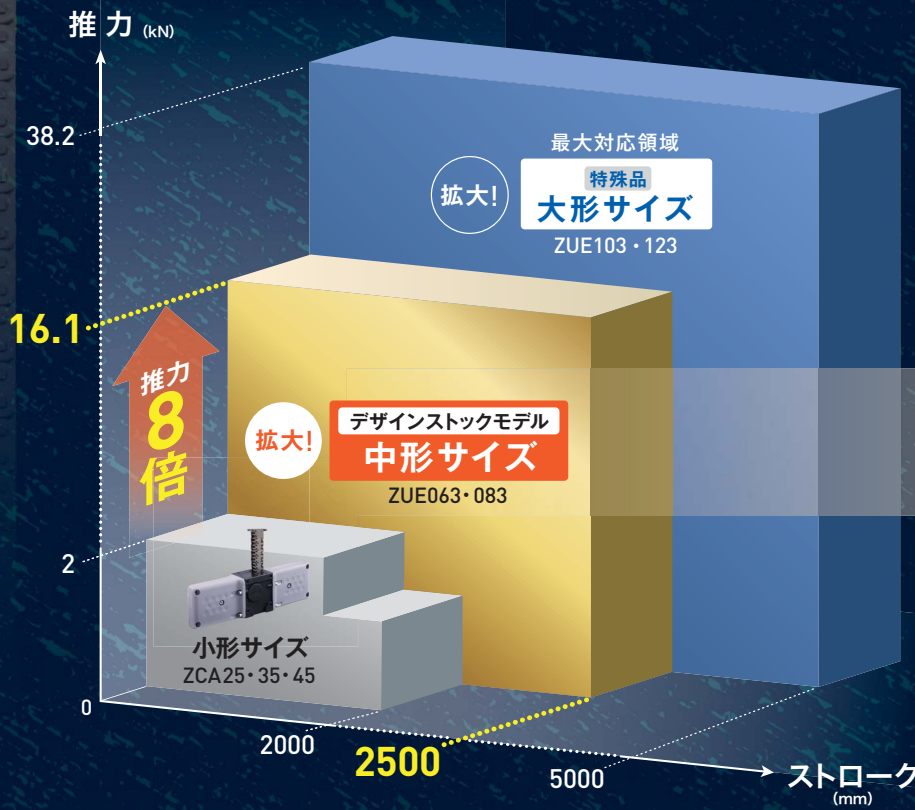

中形サイズの特長

高 速

最高速度

最大推力

高 頻 度

負荷時間率

期待寿命

停止精度

停止精度

モータブレーキにより停
サーボモータなどの組合

収納部

チェーンは左右の
ケース内に
コンパクトに収納。

自動車組立ラインのフレーム昇降装置

駆動部が
低位置にあり
メンテナンスが楽



1分間に1往復以上の頻度で
昇降する自動車の生産ラインの
タクトアップに貢献します。

ジップチェーンアクチュエータ®は、様々なモノづ

AGV・AMR搭載 & ロボット昇降

油空圧配管が
不要で
コンパクト



AGV・AMRに搭載し、
ロボットを昇降させることで、
可動範囲の拡大を可能にします。

アクチュエータ[®] 中形サイズ

お客様に選ばれる4つの理由

× 高推力

1000 mm/s
16.1 kN
推力による昇降速度の制限なし。

× 長寿命

100% ED
100万往復以上

× 多点停止

±1mm

止後の自然降下なし。
せにより、高精度の多点停止が可能。

低床 × 長ストローク

ストロークに対し最大 **85% 低床化**
ストローク **2500mm**までをご用意

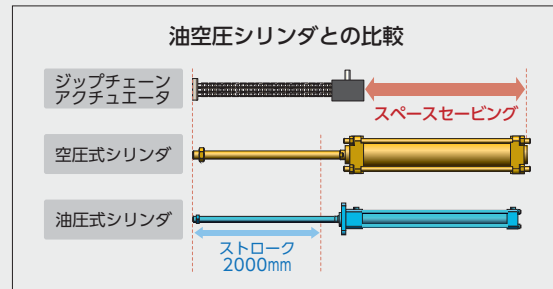

ジップチェーン

2本のチェーンが
噛み合って1本の強固な柱状となり
力強くワークを押し上げます。

駆動部

独自のドライブ構造で、
滑らかにチェーンを送り出します。

くりや、物流の現場で活躍しています。

多段コンベヤへの仕分け搬送

サーボモータや
センサ制御で
正確な多点停止

コンベヤで
搬送されてくるワークを、
高速昇降で多段に仕分け。
垂直搬送時間の短縮を実現します。

パレット段積み装置

低床で
高さ方向が
省スペース

パレット段積み装置で、昇降部の中心を支えることで
ガイドフレームの簡素化を可能にします。

中形サイズ デザインストックモデルのご紹介

推力やストロークに応じて2種類のサイズからお選びいただけます。

デザインストックモデル 形番表示

ZUE 063 1 N 12 E L - TK

シリーズ ドライブタイプ 駆動部 据付 軸配置

N: 駆動部無 E: 押し上げ

サイズ

063	1: シングルドライブ	2: ダブルドライブ
083		

ストローク (mm)

12 : 1200
16 : 1600
20 : 2000
25 : 2500

L R

※モータ減速機は付属しておりません。お客様でご用意ください。

外形寸法

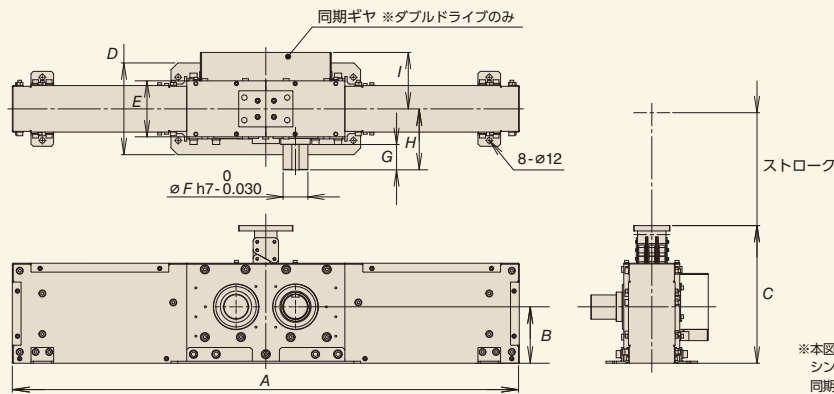

形式	許容推力 (kN)		ストローク (mm)	概算質量 (kg)		寸法 (mm)									
	シングルドライブ	ダブルドライブ		シングルドライブ	ダブルドライブ	A	B	C	D	E	F	G	H	I ※ダブルドライブのみ	
ZUE	063	6.7	10.1	1200	90	100	1124	125	305	203	128	φ55	56	135	125
				1600	100	110	1384								
				2000	120	130	1654								
ZUE	083	10.7	16.1	1200	140	170	1214	160	350	236	158	シングルドライブ : φ55	シングルドライブ : 56	シングルドライブ : 150	162
				1600	160	190	1484					ダブルドライブ : φ55	ダブルドライブ : 63	ダブルドライブ : 157	
				2000	190	220	1764								
				2500	220	250	2104								

中形サイズは、下記仕様も設計検討いたします。弊社までご相談ください。

- 吊下げ仕様
- 横押し仕様
- モータ減速機付き
- 特殊ストローク (100~3000mm)

ジップチェーンを活用した、つばきのラインアップ



ジップチェーンアクチュエータ®

小形サイズ
ZCA25・35・45
最大推力 2kN
最大ストローク 2000mm

大形サイズ
ZUE103・123
最大推力 38.2kN
最大ストローク 5000mm

ジップチェーンリフタ® ジップマスタ®

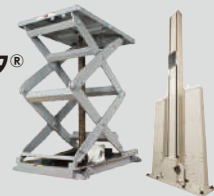

製品の詳しい情報は
こちらから



株式会社 椿本チエイン 大阪市北区中之島3-3-3 (中之島三井ビルディング)

お問い合わせは、お客様問い合わせ窓口をご利用ください。 TEL (0120) 251-602 FAX (0120) 251-603

本リーフレットに記載のロゴ、商品名は株式会社椿本チエイン
またはグループ会社の日本およびその他の国における商標または登録商標です。
このリーフレットに記載の仕様・寸法等は改良のため変更する場合があります。

ホームページアドレス <https://www.tsubakimoto.jp>