

ATRAFLEX® カップリング 防塵仕様

十防塵シールで

Before

After

防塵シール

固定プレート

粉塵の侵入を防ぐ

■伝動能力表

形番	許容トルク [N・m]				最高回転速度
	インサート種類				
	イエロー(Y)	レッド(R)	オレンジ(M)	グリーン(G)	[min ⁻¹]
AFT00	110	90	120	40	1800
AFT01	180	150	330	50	
AFT02	420	360	670	180	
AFT03	880	740	1320	390	
AFT04	1760	1490	2730	790	
AFT05	5140	4370	8810	2120	
AFT06	9500	8070	15680	3920	
AFT07	17620	14980	29380	7930	

※最高回転速度はカップリングの伝動能力によって決められているものです。
 バランス調整はされていません。

■インサートの特性

色	イエロー(Y)	レッド(R)	オレンジ(M)	グリーン(G)
タイプ	標準	耐熱	高トルク	高減衰
デュロメータ硬さ	60D	90A	70D	90A
使用温度範囲(°C)	-30~120	-5~175	-30~120	-30~120

ATRAFLEX® カップリング▶
 Webカタログはコチラ



■寸法表

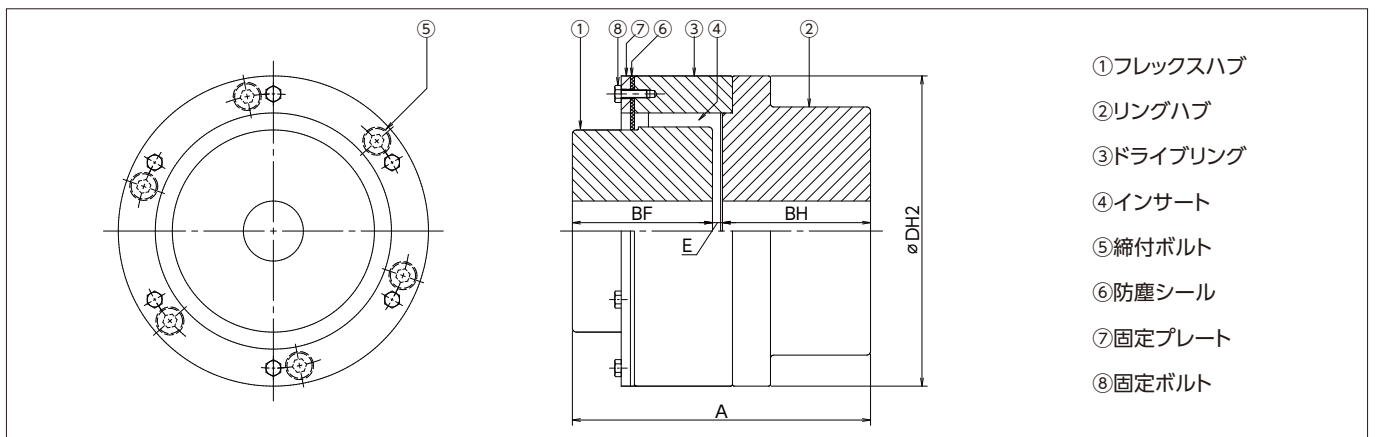

形番	全長 A mm	外径 øDH2 mm	ハブ面間寸法 E mm	BF mm	BH mm	締付ボルト			固定ボルト		
						サイズ	本数	締付トルク N・m	サイズ	本数	締付トルク N・m
AFT00	74.5	77.5	2.5	35	37	M4	6	4.8	M3	6	0.6
AFT01	94.5	102	2.5	45	47	M4	6	4.8	M4	6	1.5
AFT02	118.5	122	2.5	57	59	M6	6	16.7	M4	6	1.5
AFT03	131.5	162	2.5	63.5	65.5	M8	6	40.2	M5	6	3.0
AFT04	171.5	196	4.5	82.5	84.5	M8	6	40.2	M5	6	3.0
AFT05	209.5	248	4.5	101.5	103.5	M12	6	142	M6	6	5.0
AFT06	260.5	302	4.5	127	129	M16	6	348	M6	6	5.0
AFT07	312	350	5.0	152.5	154.5	M18	6	475	M6	6	5.0

注意事項

- フレックスハブを取り付ける前に、固定プレート、防塵シールの順番で軸に通してください。
- 固定ボルトは必ず所定のトルクで締め付けてください。



株式会社 椿本チエイン 岡山工場 〒708-1205 岡山県津山市新野東1515

記載内容に関するお問い合わせは、お客様問い合わせ窓口をご利用ください。

TEL (0120) 251-602



つばきエコリンク®は、つばきグループが設定した
 エコ評価基準をクリアした商品に付加されるマークです。

■お願い

本書に記載の内容は改良のため変更する場合があります。
 ©本書に集録したものはすべて当社に著作権があります。無断の複製は固くお断りします。
 本書に記載のロゴマークおよび商品名は株式会社椿本チエインまたはグループ会社の日本および他の国における商標または登録商標です。

ホームページアドレス
<https://www.tsubakimoto.jp>