

# つばき WinCS mini

トップチェーンユニット

ウインクス  
**WinCS<sup>®</sup> mini**

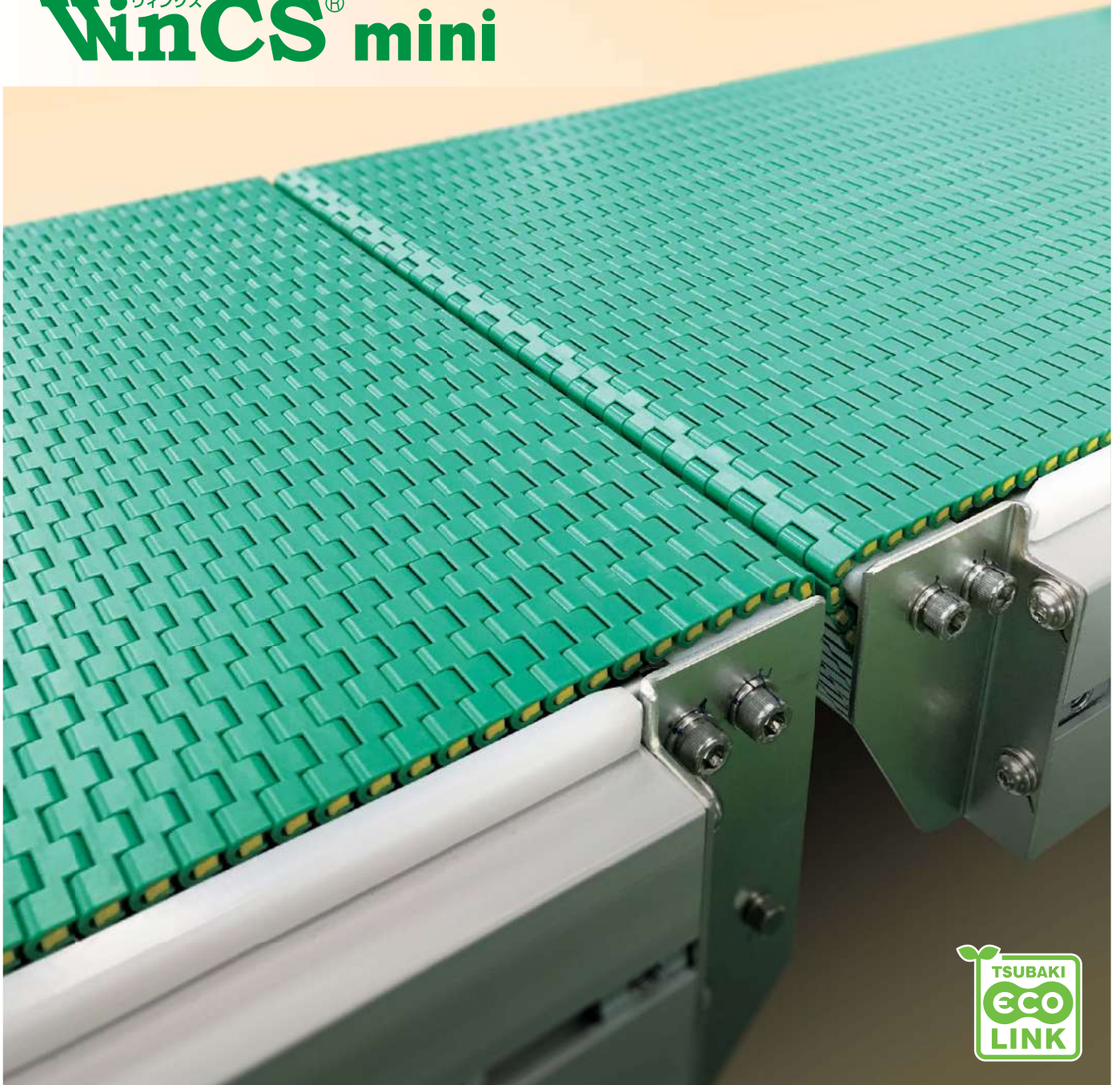

# プラスチックモジュラーチェーンWT0700

## ウィンクス WinCS<sup>®</sup> mi

ベルトコンベヤを使っていてメンテナンスに時間がかかったり、  
寿命が短く交換頻度が高いことでお困りではありませんか？

ウィンクス  
WinCS<sup>®</sup> mini はベルト搬送の困りごとを解決します。

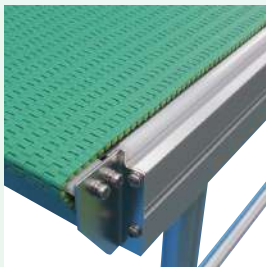

### 蛇行防止ガイド

チェーン両側を  
ガイドすることで  
蛇行を防止します。

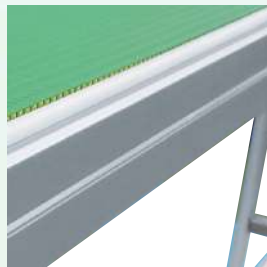

### フリースロット

プロダクトガイドや  
センサー脚などの  
取付けが可能です。



注)アフターナットの後入れが可能です  
(別売)

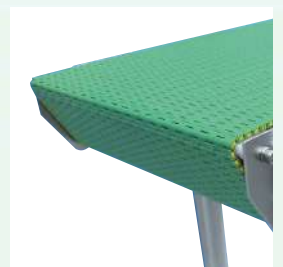

### コンベヤ端部形状

ナイフエッジ構造または  
ローラ構造を選択可能。



### コンパクトな設計

コンベヤフレーム内に  
リターンローラ、チェーンを  
収納可能です。

### モータ

ハイボイドモートル  
モータ出力90W 中空軸形  
モータ配置の選択が可能です。

注)中間駆動の場合、条件により0.2kWとなります。

# ・WT1510 シリーズの標準コンベヤ niを新発売!

POINT

1

## コンベヤの設計が不要で形番選定のみで手配可能

WinCS miniは標準化されたコンベヤのため、設計が必要なく、形番を選定いただくだけでコンベヤの手配が可能です。

注)本製品は車上渡しでの対応となります。

POINT

2

## 搬送物のアキュムレーションが可能

プラスチックモジュラーチェーンを採用しているため滑り性が良く、アキュムレーション(滞留)やコンベヤ上でガイドによる搬送物の横滑りが可能です。チェーン仕様はLFG(低摩擦・耐摩耗)仕様とALF(超低摩擦・耐摩耗)仕様を選択可能です。

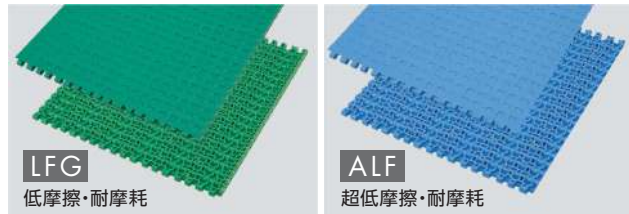

POINT

3

## チェーンの切継ぎ作業が容易で部分補修、メンテナンス時間の短縮が可能

切継ぎ作業に特別な工具は不要で、簡単に切継ぎ作業が可能です。それぞれの分解・連結方法については17ページをご参照ください。ピン止め方式は右の写真をご参照ください。

注) 1. チェーン幅50mm、100mmの場合はスリットピン方式となります。  
2. ピン+プラグ止め方式のプラグはWT0705-W形のプラグとなります。



POINT

4

## ノーズバーの使用によりスムーズな乗移りが可能

コンベヤ端部をノーズバー方式にすることで、コンベヤ端部がナイフエッジ構造となり、搬送物のスムーズな乗移りが可能です。

注) 1. 記載の寸法はWT0705-W形時のものです。  
( )内寸法はWT1515-W形/WT1516-W形時の寸法となります。  
2. 搬送物の最小径目安はWT0700シリーズφ40、WT1510シリーズφ80です。ただし、搬送物の形状や搬送条件により異なります。

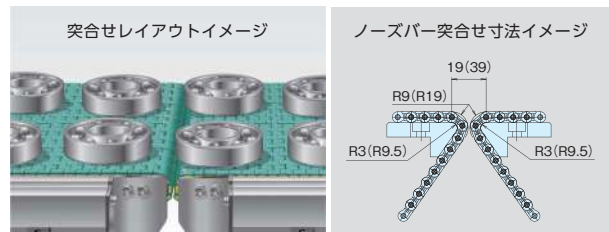

POINT

5

## スプロケット駆動のため安定した搬送が可能

スプロケットによる確実な駆動と蛇行防止ガイドにより蛇行がなく確実な搬送が可能です。蛇行調整(テークアップ)が不要です。



## 本体仕様と形番表示

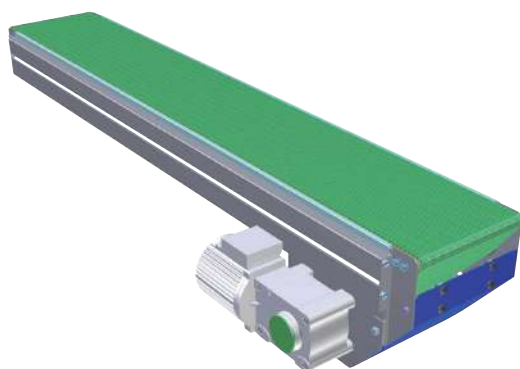

ヘッド駆動

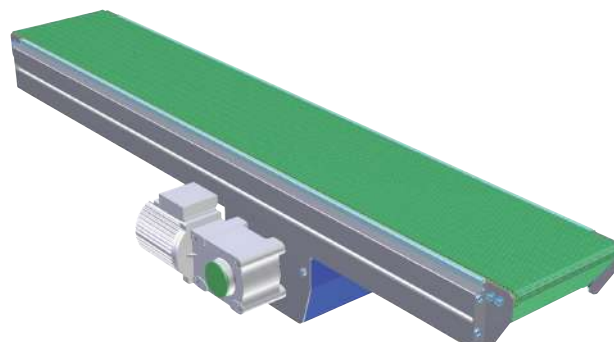

中間駆動(正逆運転可能)

注) 中間駆動のモータ取付位置は正転方向の前方端部より500mmの箇所で固定となります。

## 形番表示例

形番										数量	単位
形式	チェーン種類	チェーン仕様	チェーン幅	機長	モータ容量	モータ配置	減速比	走行レール	コンベヤ形状		
WM	0705	LFG	150	2500	A09	L	30	S1	NNH	1	D
	①	②	③	④	⑤	⑥	⑦	⑧	⑨		D:台

## 仕様表

① チェーン種類	0705	1515	1516
最大積載量 (kg) <sup>注3</sup>	30	40	
② チェーン仕様	LFG : 低摩擦・耐摩耗      ALF : 超低摩擦・耐摩耗		
③ チェーン幅 (mm)	50・100・150・200・250・300		
④ 機長 (mm) <sup>注4</sup>	ヘッド駆動 : 500~4000    中間駆動 : 1000~4000    1mm単位でご指定ください		
⑤ モータ容量 (W) <sup>注5</sup>	90	200	
⑥ モータ配置 <sup>注6</sup>	左	右	
⑦ 減速比	1/15	1/20	1/30    1/40    1/50
⑧ 走行レール <sup>注7</sup>	なし	有	
⑨ コンベヤ端部形状	ナイフエッジ構造	ローラ構造	
⑨ 駆動方式	ヘッド駆動	中間駆動	

注)1. 注文生産品(都度見積品)です。

2. 注文時は文字・記号の間はスペースをつめてください。

3. 最大積載量についてはチェーン種類、チェーン幅、機長、モータ減速比によって異なります。詳しくは4ページをご参照ください。

また、製品アキュムレート時には最大積載量は1/2以下でお考えください。ゴム製品など摺動抵抗の高い搬送物の場合は当社までお問い合わせください。

4. 車上渡しではなく工事を伴うもの。本カタログに記載のない標準部品で構成されたもの。機長4000mmを超えるものについてはお問い合わせください。

5. モータ容量は、搬送速度、駆動方式、チェーン幅、機長、積載量より確定しております。詳しくは、4ページをご参照ください。

6. モータはチェーンの進行方向(中間駆動の場合は正転方向)に向かって左右の配置を選択してください。

7. なし: 前工程から切削油やクーラント液などが持ち込まれる環境下に最適です。

有 : ドライ環境下でご使用ください。油分、水分が持ち込まれる場合には、接着力が低下し、走行レールが欠落(剥がれ)する恐れがあります。

## コンベヤ最大積載荷重とモータ容量 (ヘッド駆動・中間駆動)

下記表は、チェーン種類・チェーン幅別に機長と減速比の組み合わせ時のコンベヤ積載最大荷重を記載しています。  
表中の値は90Wモータが標準仕様となりますが、表中の      部は0.2kWモータが標準仕様となります。

単位: kg

駆動方式		ヘッド駆動								中間駆動					
チェーン種類		0705				1515/1516				0705			1515/1516		
チェーン幅 mm	減速比	機長 (mm)				機長 (mm)				機長 (mm)			機長 (mm)		
		~1000	~2000	~3000	~4000	~1000	~2000	~3000	~4000	~2000	~3000	~4000	~2000	~3000	~4000
50	1/15	20				40	30			20			30		
	1/20	20				40				20			40		
	1/30	20				40				20			40		
	1/40	20				40				20			40		
	1/50	20				40				20			40		
100	1/15	30				30				20			20		
	1/20	30				40				30			40		
	1/30	30				40				30			40		
	1/40	30				40				30			40		
	1/50	30				40				30			40		
150	1/15	30				30				20			20	40	
	1/20	30				40				30			40		
	1/30	30				40				30			40		
	1/40	30				40				30			40		
	1/50	30				40				30			40		
200	1/15	30				30				20			20	40	
	1/20	30				40				30			40	40	
	1/30	30				40				30			40		
	1/40	30				40				30			40		
	1/50	30				40				30			40		
250	1/15	30	20		30		20		20	30		20	40		
	1/20	30				40				30			40	40	
	1/30	30				40				30			40		
	1/40	30				40				30			40		
	1/50	30				40				30			40		
300	1/15	30	20		30		20		20	30		20	40		
	1/20	30				40		30		30			40	40	
	1/30	30				40				30			40		
	1/40	30				40				30			40		
	1/50	30				40				30			40		

注) 製品をアキュムレートされる条件の場合、最大積載荷重は上記の1/2以下としてください。ゴム製品など摺動抵抗の高い搬送物の場合は当社までお問い合わせください。

## 速度表

### 0705

単位: m/min

減速比	周波数	40Hz	50Hz	60Hz
1/15		14.4	18.0	21.7
1/20		10.8	13.5	16.2
1/30		7.2	9.0	10.8
1/40		5.4	6.8	8.1
1/50		4.3	5.4	6.5

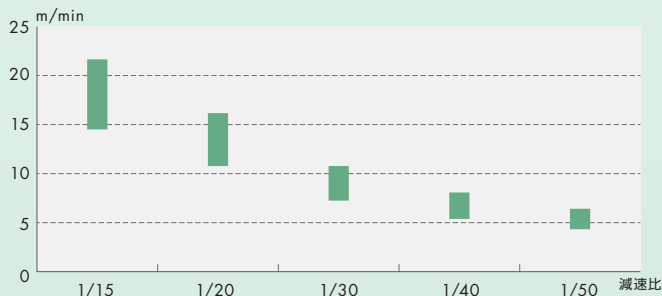

### 1515 / 1516

単位: m/min

減速比	周波数	40Hz	50Hz	60Hz
1/15		14.6	18.2	21.8
1/20		10.9	13.6	16.4
1/30		7.3	9.1	10.9
1/40		5.5	6.8	8.2
1/50		4.4	5.5	6.6

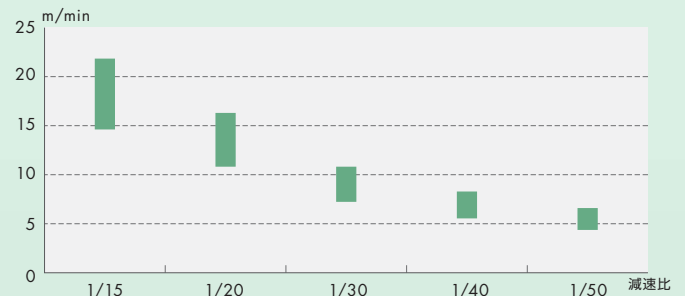

1. 速度は減速比からの計算による参考値となります。記載の速度及び重量以外でご使用される場合は当社までお問い合わせください。
2. インバータを使用して速度を変化させた場合、条件によっては脈動が発生する場合がありますが製品の不具合ではありません。
3. インバータ駆動時の周波数は40Hz~60Hzでご使用ください。

## コンベヤ仕様の決定

本体仕様 **A** **B** **C** **D** を選択ください。**オプションパーツ** **E** **F** もご用意しております。

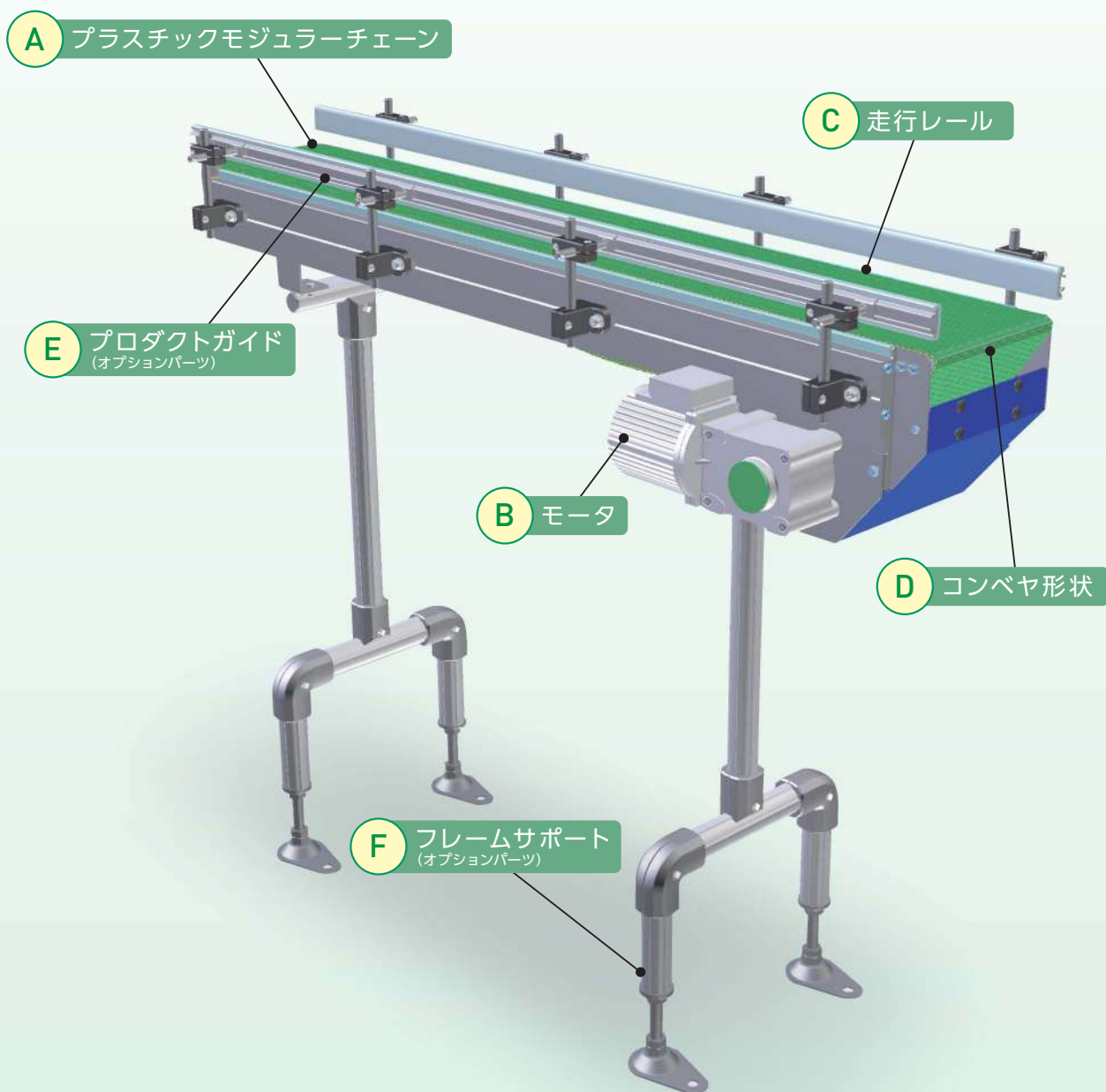

## オプションパーツ

プロダクトガイド  
形番表示例

形番			
形式	ガイド	ガイド種類	ガイド長さ
WM	GR	WH	3100

数量 単位  
1 S  
S: セット

フレームサポート  
形番表示例



形番			
形式	チェーン幅	搬送面高さ	サポート位置
WM	100	FL950	D

数量 単位  
1 H  
H: 本

本体仕様

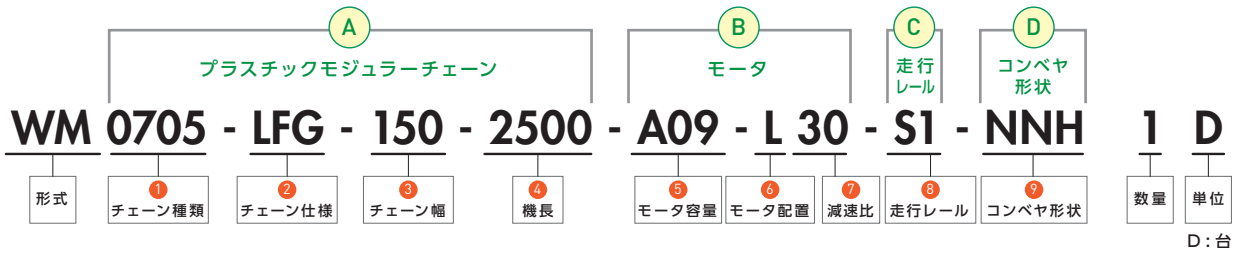
本体 形番表示例

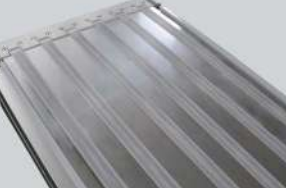
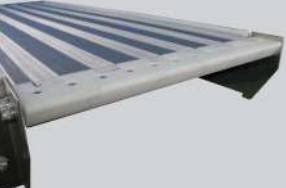

A	プラスチック モジュラーチェーン		① チェーン種類 ② チェーン仕様 ③ チェーン幅 ④ 機長	詳しくは P7 >
B	モーター		⑤ モーター容量 ⑥ モーター配置 ⑦ 減速比	詳しくは P8 >
C	走行レール		⑧ 走行レール	詳しくは P8 >
D	コンベヤ形状		⑨ コンベヤ端部形状 ⑨ 駆動方式	詳しくは P9 >

E	プロダクトガイド		詳しくは P11 >
---	----------	---	------------

F	フレームサポート		詳しくは P13 >
---	----------	---	------------

※2023年10月より搬送面高さが50mm単位で  
選択可能になりました。

A



# プラスチックモジュラーチェーン

WinCS miniではチェーンピッチ7.5mmと15mmのプラスチックモジュラーチェーンをラインアップ。

搬送物・用途に合わせてチェーン材質もLFG(低摩擦・耐摩耗)仕様

ALF(超低摩擦・耐摩耗)仕様からお選びください。

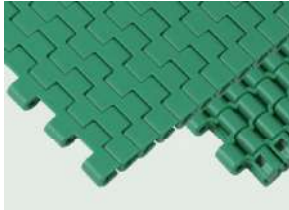
網掛け部分は形番を構成する記号です。

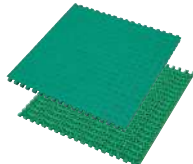
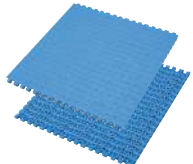
① チェーン種類	0705 WT0705-W形  クローズタイプ チェーンピッチ:7.5mm 開孔率:1%		1515 WT1515-W形  クローズタイプ チェーンピッチ:15mm 開孔率:2%		1516 WT1516-W形  オープンタイプ チェーンピッチ:15mm 開孔率:25%		
	② チェーン仕様			③ チェーン幅			
LFG 低摩擦・耐摩耗  外観色:グリーン			ALF 超低摩擦・耐摩耗 <sup>注2</sup>  外観色:ライトブルー				
		50 50mm	100 100mm	150 150mm	200 200mm	250 250mm	300 300mm
④ 機長 <sup>注3</sup>		ヘッド駆動		500 500mm(最小値)	~	4000 4000mm(最大値)	1mm単位でご指定ください
		中間駆動		1000 1000mm(最小値)	~	4000 4000mm(最大値)	1mm単位でご指定ください

注)1. チェーン仕様における各種液体に対する耐食性については「つばきプラスチックモジュラーチェーン&トップチェーン&プラブロックチェーン」(Bulletin No.21204)をご参照ください。

2. シリコン系潤滑剤を配合していますので、印刷工程で印刷はじきが懸念される箇所やシリコンが悪影響を与える条件下では使用しないでください。

3. 機長は下記コンベヤ側面図のL寸法です。

## 参考コンベヤ側面図

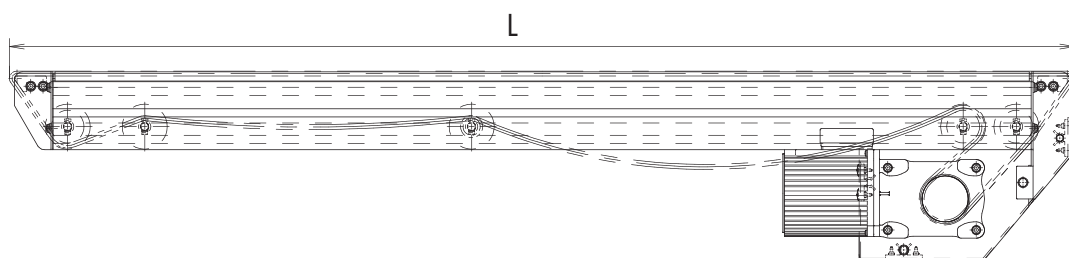



B

# モータ

起動効率と運動効率に優れ、スペースセービング性を追及しています。  
 高さ寸法を抑えたコンパクトボディです。モータ容量は積載荷重によって決定されます。  
 詳細については4ページをご参照ください。

網掛け部分は形番を構成する記号です。

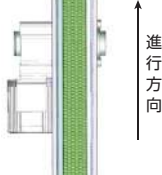
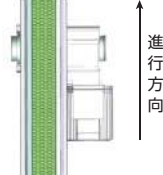
5 モータ容量	A09 90W  ハイポイドモートル ミニシリーズ		A20 0.2kW  ハイポイドモートル TAシリーズ		
	6 モータ配置		L 左  進行方向 ↑		R 右  進行方向 ↑
7 減速比	15 1/15	20 1/20	30 1/30	40 1/40	50 1/50



- 注) 1. 最大積載量については、チェーン幅・機長・モータ減速比によって異なります。  
 2. モータ容量は、搬送速度、駆動方式、チェーン幅、機長、積載量により決まります。表に記載のない搬送条件を希望の場合はお問い合わせください。  
 3. モータはチェーンの進行方向(中間駆動の場合は正転方向)に向かって左右の配置を選択してください。  
 4. モータの結線と進行方向については、取扱説明書をご参照ください。  
 5. 電源は、3相200Vとなります。

C

# 走行レール

使用環境に合わせて、走行レールの、なし・有を選択いただけます。  
 有の場合は、ホワイトスベリ(高密度ポリエチレン製)となります。なしの場合は、ステンレス製となります。

網掛け部分は形番を構成する記号です。

8 走行レール	S0 走行レールなし  前工程から切削油やクーラント液などが持ち込まれる環境下に最適です。		S1 走行レール有  ドライ環境下でご使用ください。		
------------	---	--	--	--	--

注) 走行レール有の場合、油分、水分が持ち込まれる場合には、接着力が低下し、走行レールが欠落(剥がれ)する恐れがあります。

D

# コンベヤ形状

**コンベヤ端部形状**：搬送物・用途に合わせて、ノーズバー・ローラから前方・後方それぞれ選択可能です。進行方向(正転方向)に対して、前方・後方端部形状を選択してください。(右ページ参照)

**駆動方式**：取付環境、設置位置、他設備との取合いに合わせて、駆動部の位置を選択可能です。中間駆動は正逆運転が可能です。

網掛け部分は形番を構成する記号です。

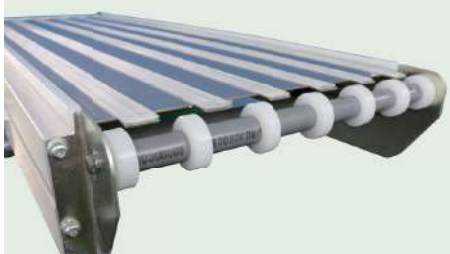
<p>9 コンベヤ 端部形状</p>	<p>N 前方端部ノーズバー 後方端部ノーズバー</p>  <p>ナイフエッジ構造</p>	<p>R 前方端部ローラ 後方端部ローラ</p>  <p>ローラ構造</p>
	<p>9 駆動方式</p> <p>H ヘッド駆動</p>	<p>C 中間駆動</p>

● 突合せレイアウト

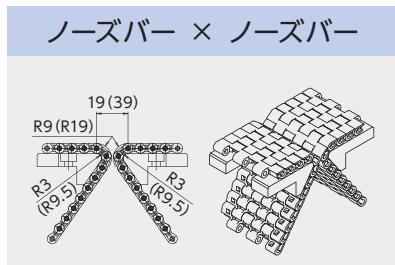

もっともコンベヤ間のデッドスペースを小さくすることが可能です。

搬送物の最小径目安：WT0700シリーズ Φ40  
WT1510シリーズ Φ80

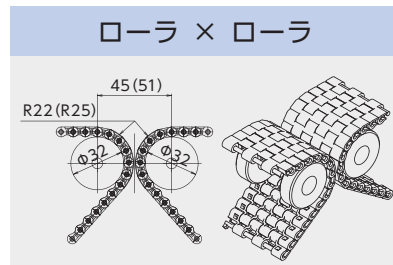

チェーンにやさしく  
摩耗粉を少なくすることが可能です。

搬送物の最小径目安：WT0700シリーズ Φ92  
WT1510シリーズ Φ104

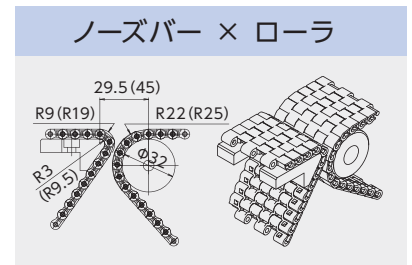

搬送物の最小径目安：WT0700シリーズ Φ61  
WT1510シリーズ Φ92

## コンベヤ断面図

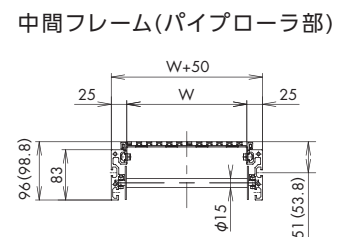
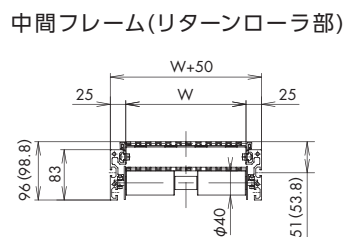
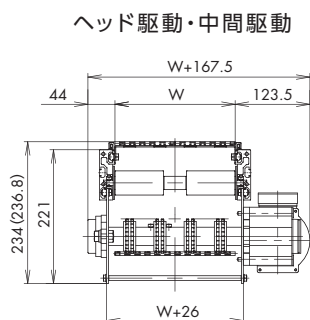

注) 記載の寸法はWT0705時のものです。( )内寸法はWT1515/WT1516時の寸法となります。

## コンベヤ端部形状と駆動方式の組み合わせ

### ヘッド駆動

網掛け部分は形番を構成する記号です。

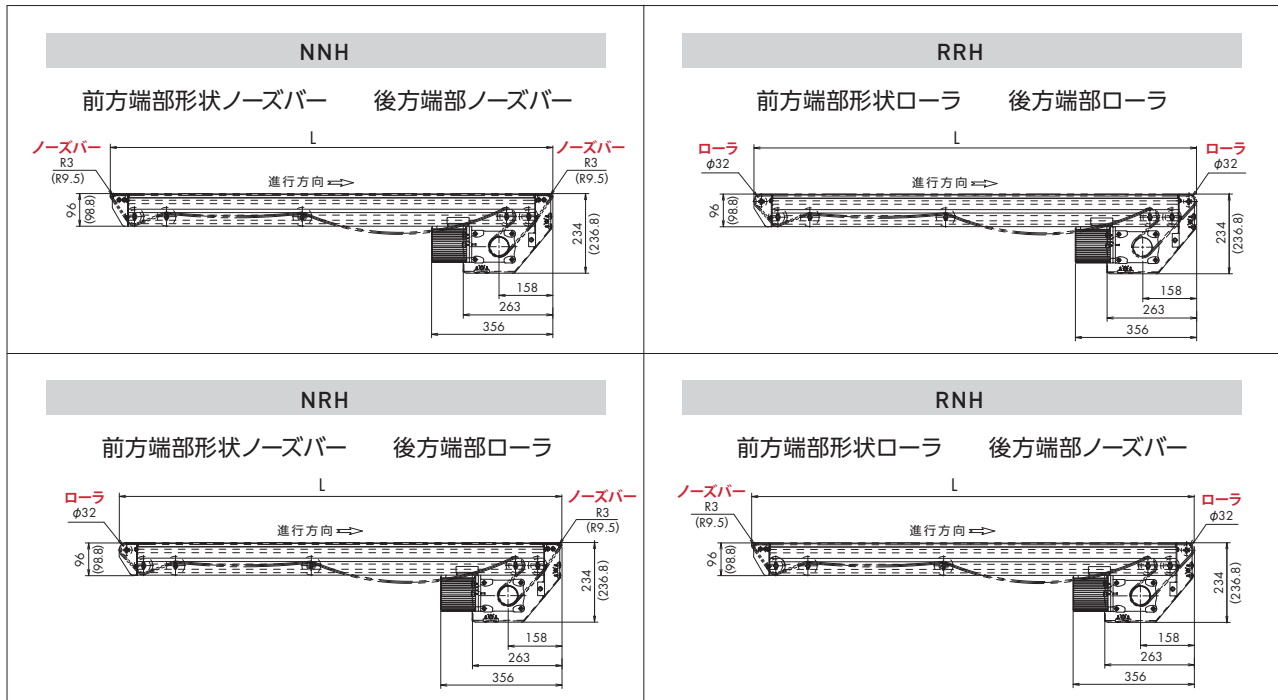

### 中間駆動

網掛け部分は形番を構成する記号です。

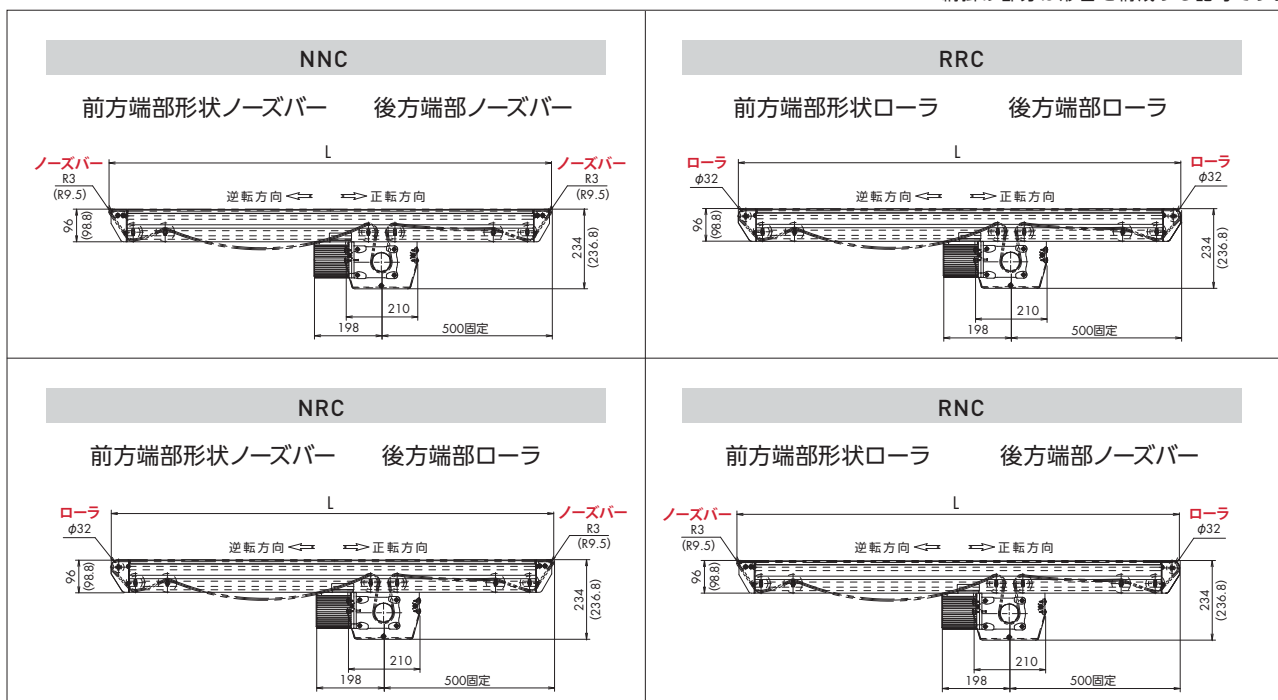

注) 記載の寸法はWT0705時のものです。( )内寸法はWT1515/WT1516時の寸法となります。

E

## プロダクトガイド オプションパーツ

オプションパーツのプロダクトガイドはセット販売となります。  
ガイド長さによりガイドブラケットの数量は決まっております。

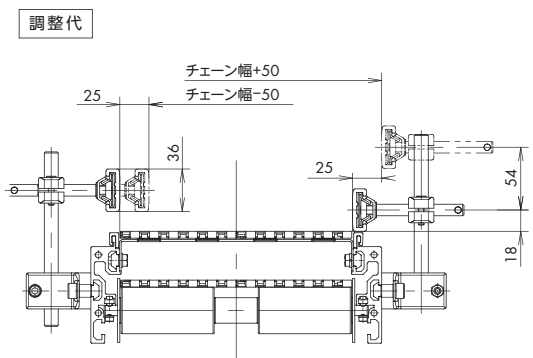
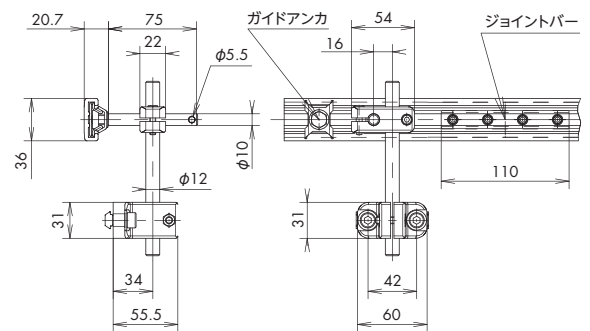

### 形番表示例

形番				数量	単位
形式	ガイド	ガイド種類	ガイド長さ		
<b>WM</b>	- <b>GR</b>	- <b>WH</b>	- <b>2500</b>	<b>1</b>	<b>S</b>
	GR : GR4301形レール	WH : 材質グレード10-100EX (外観色 : 白)	250 : 250mm(最小値) 4000 : 4000mm(最大値) 1mm単位で選択可能		S : セット 注)2

- 注)1. 注文時は文字・記号の間はスペースをつめてください。  
 2. 片側の1セットの形番になります。コンベヤ両サイドに必要とされる際は2セットとなります。  
 3. プロダクトガイドの定尺は3000mmです。3000mmを超える場合は分割での納入となり、ジョイントバーが付属されます。  
 4. プロダクトガイドの長さに応じて付属する部品数は右表をご参照ください。  
 5. プロダクトガイドの各部品は組付けておりません。お客様で組立てをお願いします。  
 6. ガイドブラケットについては±50mmを調整代として設けています。

## 参考取付けピッチ

ガイドブラケットの取付位置は下図を参考にしてください。

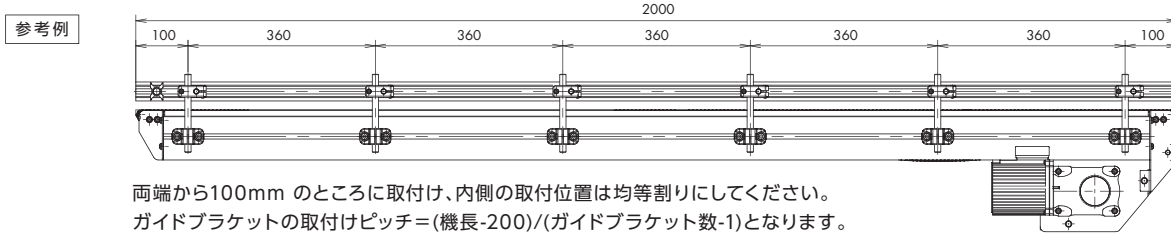

両端から100mm のところに取付け、内側の取付位置は均等割りにしてください。  
 ガイドブラケットの取付けピッチ=(機長-200)/(ガイドブラケット数-1)となります。  
 ガイドブラケットの取付間隔がジョイントバーと干渉しないように取付けてください。

## セット数量

ガイドブラケットセット数量		ガイドブラケットセット数量	
ガイド長さ (mm)	数量	ガイド長さ (mm)	数量
250 ~700	2	2301~2700	7
701 ~1100	3	2701~3100	8
1101~1500	4	3101~3500	9
1501~1900	5	3501~3900	10
1901~2300	6	3901~4000	11

## 部品構成

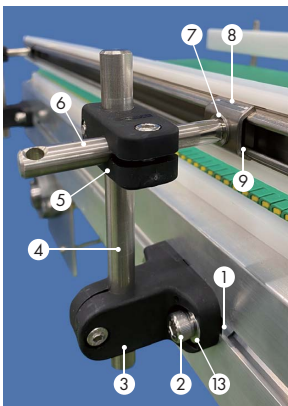

ガイドブラケットセット				ガイド長さ (mm)										
部品番号	名称	形番	材質	250~700	701~1100	1101~1500	1501~1900	1901~2300	2301~2700	2701~3100	3101~3500	3501~3900	3901~4000	
①	アフターナット M8	WM-SFB-628	S10C相当	4	6	8	10	12	14	16	18	20	22	
②	フレーム固定ボルト M8×20	-	SUS	4	6	8	10	12	14	16	18	20	22	
③	T型クランプ	TP-TC	PA	2	3	4	5	6	7	8	9	10	11	
④	ガイドボール	-	SUS	2	3	4	5	6	7	8	9	10	11	
⑤	クロスブロック	TP-CRB	PA	2	3	4	5	6	7	8	9	10	11	
⑥	アジャストピン	-	SUS	2	3	4	5	6	7	8	9	10	11	
⑦	皿バネ座金 M8-2L	-	SUS	2	3	4	5	6	7	8	9	10	11	
⑧	ロックプレート	-	SUS	2	3	4	5	6	7	8	9	10	11	
⑨	台形ナット M8	-	SUS	2	3	4	5	6	7	8	9	10	11	
⑬	平ワッシャ FW8	-	SUS	4	6	8	10	12	14	16	18	20	22	

ガイドパーツセット				ガイド長さ (mm)	
部品番号	名称	形番	材質	250~3000	3001~4000
⑨	台形ナット M8	-	SUS	1	2
⑩	ガイドアンカ	-	SUS	1	2
⑪	ガイドアンカ固定ボルト M8×15	-	SUS	1	2
⑫	スプリングワッシャ SW8	-	SUS	1	2
⑬	平ワッシャ FW8	-	SUS	1	2
⑭	ジョイントバー	-	SUS	0	1
⑮	セットスクリュー M8×10	-	SUS	0	4

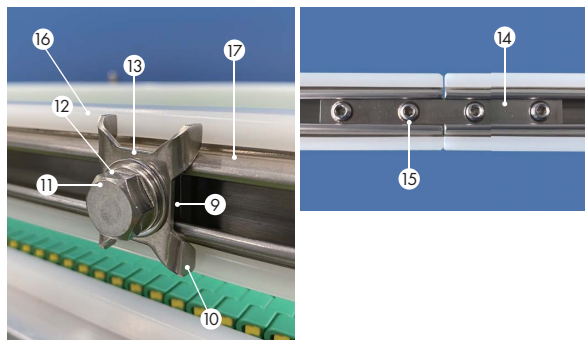

プロダクトガイド(本体)				ガイド長さ (mm)	
部品番号	名称	形番	材質	250~3000	3001~4000
⑯	GR4301形レール	PR-GR4301-W-3M <sup>注5</sup>	UHMW-PE	1	2
⑰	GR4301芯レール	-	SUS	1	2

- 注)1. セット数量はコンベヤ片側の数量となります。  
 2. アジャストピンの長さは 75mm となります。  
 3. コンベヤへのレール・ブラケットはお客様にて取付けが必要となります。  
 4. プロダクトガイド3000mmを超える場合は分割での納入となります。  
 5. 補用部品としてご要望の場合には定尺3000mmのみの取扱いとなります。

F

# フレームサポート オプションパーツ



注) 写真はチェーン幅100mmのフレームサポートとなります。

チェーン幅 50mm

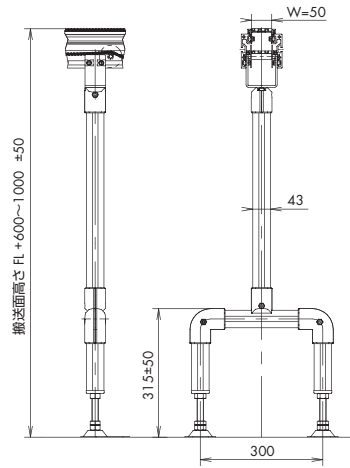

チェーン幅 100mm~200mm

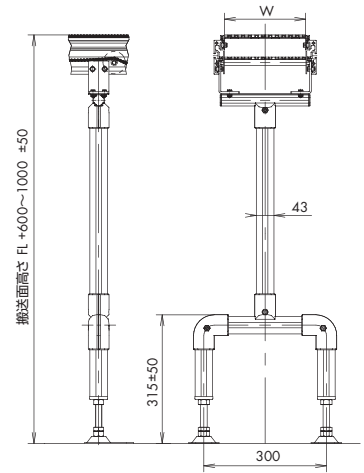

チェーン幅 250mm~300mm

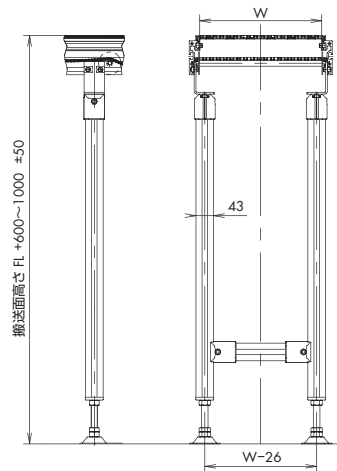

アジャスタ

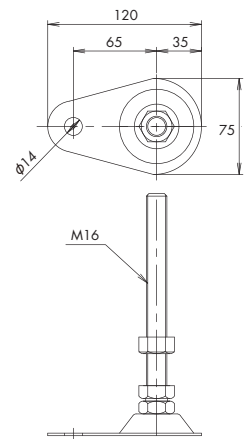

## 形番表示例

### 形番

形式	チェーン幅	搬送面高さ	サポート位置	数量	単位
WM	100	FL900	S	1	H
50 : チェーン幅50mm(最小値) 300 : チェーン幅300mm(最大値) 50mm単位で選択可能		FL600 : 搬送面高さ600mm(最小値) FL1000 : 搬送面高さ1000mm(最大値) <b>NEW</b> 50mm単位で選択可能 <sup>注)8</sup>	D : 駆動下支持 S : コンベヤフレーム支持		H : 本

- 注)1. 注文生産品(都度見積品)です。  
 2. 注文時は文字・記号の間はスペースをつめてください。  
 3. 搬送面高さはコンベヤ接地面からチェーンの搬送面の高さとなります。  
 4. フレームサポートはお客様にて本体に組付けが必要となります。  
 5. 機長1200mm以下のヘッド駆動の場合はFL800が最小値となります。  
 6. 搬送面高さについては±50mmを調整代として設けています。  
 7. フレームサポートには六角ボルト (M6)、スプリングワッシャ、アフターナット M6 (形番:WM-SFB-626) が各4個ずつ付属されます。  
 8. 2023年10月より搬送面高さが50mm単位で選択可能になりました。

## フレームサポート設置位置

フレームサポートの設置位置は下図の通りとなります。

機長1200mm以下のヘッド駆動の場合は重心の関係で駆動下支持(仕様記号:D)のフレームサポートが必要となります。

駆動下支持(仕様記号:D)はFL800が最小値となります。

### ヘッド駆動(機長1200mm以下の場合)

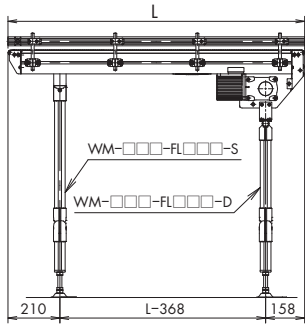

駆動下支持(仕様記号:D) 1本  
コンベヤフレーム支持(仕様記号:S) 1本

### ヘッド駆動(機長1201mm~2000mmの場合)

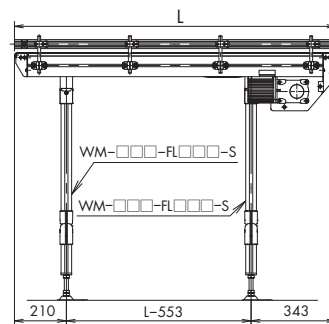

コンベヤフレーム支持(仕様記号:S) 2本

### ヘッド駆動(機長2001mm~4000mmの場合)

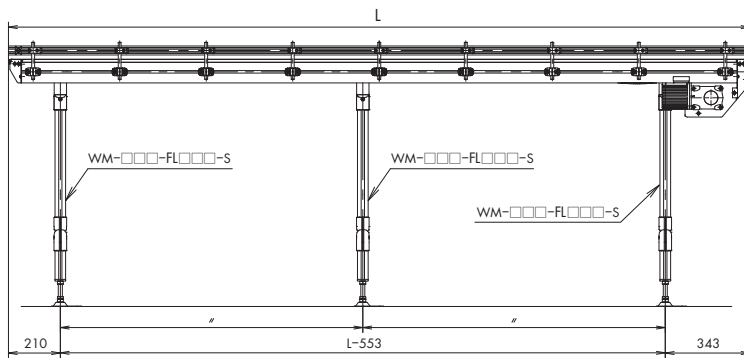

コンベヤフレーム支持  
(仕様記号:S) 3本

### 中間駆動(機長1000~2000mm)

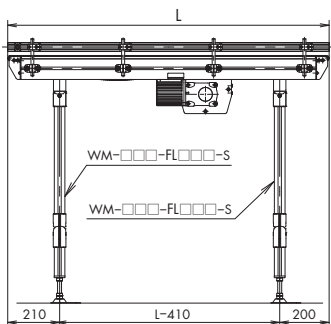

コンベヤフレーム支持(仕様記号:S) 2本

### 中間駆動(機長2001mm~4000mmの場合)

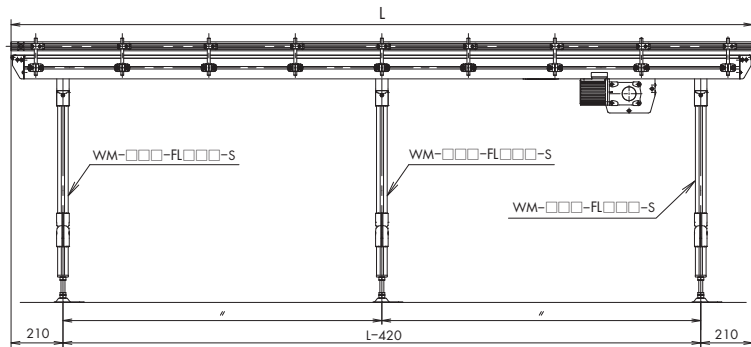

コンベヤフレーム支持(仕様記号:S) 3本

## 参考数量

単位:本

機長 (mm)	コンベヤフレーム支持	駆動下支持
500 ~1200	1 (2)	1 (0)
1201~2000	2	0
2001~4000	3	0

- 注) 1. 左記本数は検討時の目安としてください。  
 2. フレームサポート数量はコンベヤ1台当たりの数量となります。  
 3. ( )内は中間駆動の場合の数量となります。

チェーン 形番表示例

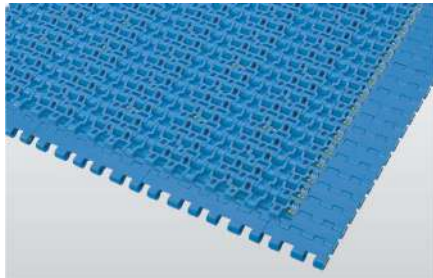

0705用 形番 数量 単位  
**WT 0705 - W** - ALF(LFG) - (SP) +  L 1 H  
注1 注2 注3 L: リンク H: 本

1515用 形番 数量 単位  
**WT 1515 - W** - ALF(LFG) - (SP) +  L 1 H  
注1 注2 注3 L: リンク H: 本

1516用 形番 数量 単位  
**WT 1516 - W** - ALF(LFG) - (SP) +  L 1 H  
注1 注2 注3 L: リンク H: 本

- 注) 1. =50,100,150,200,250,300(チェーン幅)  
 2. チェーン幅50mm,100mmはスリットピン方式となります。スリットピン方式の場合のみSP(スリットピン方式)を記載してください。  
 3. =最小数:2,最大数:99999(リンク数)  
 4. チェーンリンク数の算出方法は、チェーン種類、駆動方式、コンベヤ端部形状によって異なります。当社までお問い合わせください。

スプロケット 形番表示例

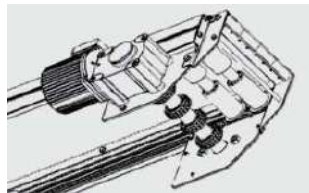

0705用 形番 数量 単位  
**WT - N0700 - 24T30 1 K**  
 K: 個

1515/1516用 形番 数量 単位  
**WT - N1500 - 12T30 1 K**  
 K: 個

単位: 個

チェーン幅 (mm)	50	100	150	200	250	300
必要個数	1	2	3	4	5	6

モータ 形番表示例



90W(モータ配置R) 形番 数量 単位  
**HMMT90H**  - P 1 D  
注1 D: 台

90W(モータ配置L) 形番 数量 単位  
**HMMT90H**  - PM2 1 D  
注1 D: 台

0.2kW(モータ配置R・L) 形番 数量 単位  
**HMTA020 - 20H**  1 D  
注1 D: 台

- 注) 1. =15,20,30,40,50(減速比)  
 2. 軸端カバー別売 90Wモータ HM48CAP  
 0.2kWモータ HM70CAP  
 3. ハイボイドモートルのお問い合わせ: TEL (0120)251-602

ホワイトスベリ(走行レール)形番表示例

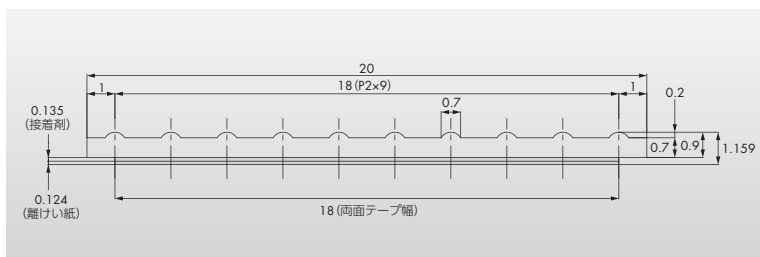

形番 数量 単位  
**PR - WS - 20M 1 H**  
 H: 本

注) 定尺20mのみの取扱いとなります。

### ノーズバー 形番表示例

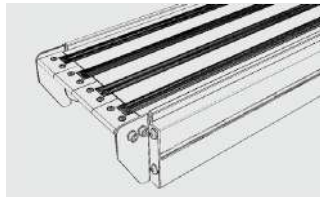

**0705用 形番** 数量 単位  
**WM - NB07 - W50 - PLF 1 K**  
注)1 K:個

**1515/1516用 形番** 数量 単位  
**WM - NB15 - W50 - PLF 1 K**  
注)1 K:個

チェーン幅 (mm)	50	100	150	200	250	300
必要個数	1	2	3	4	5	6

注) 1. WinCS mini専用ノーズバーとなります。  
 2. 注文ロット:1個からの取扱いとなります。

### 先端ローラ 形番表示例

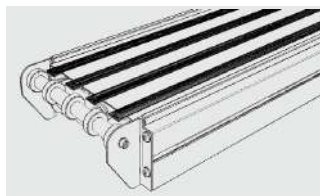

**形番** 数量 単位  
**WM - NSR 1 K**  
 K:個

チェーン幅 (mm)	50	100	150	200	250	300
必要個数	2	3	4	5	6	7

注) 注文ロット:1個からの取扱いとなります。

### 軸回り下カバー 形番表示例

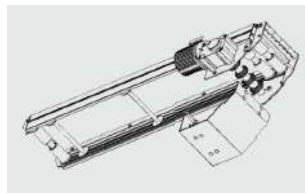
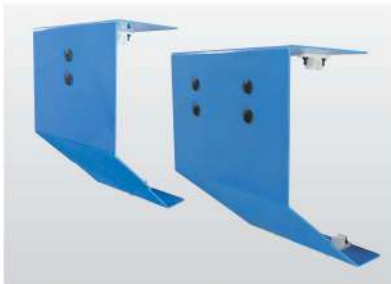

WM-COVER-H(ヘッド駆動用)

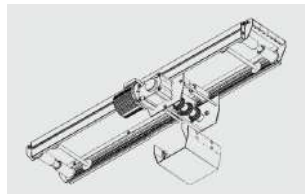

WM-COVER-C(中間駆動用)

**ヘッド駆動用 形番** 数量 単位  
**WM - COVER - H - W□□□ 1 K**  
注) K:個

**中間駆動用 形番** 数量 単位  
**WM - COVER - C - W□□□ 1 K**  
注) K:個

注) □□□=W50,W100,W150,W200,W250,W300(チェーン幅)

### アフターナット 形番表示例

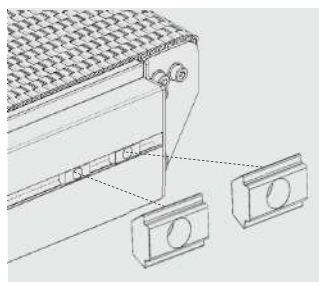

**M8用 形番** 数量 単位  
**WM - SFB - 628 1 S**  
 S:セット  
注)

**M6用 形番** 数量 単位  
**WM - SFB - 626 1 S**  
 S:セット  
注)

注) 注文ロット:1セット(10個入)からの取扱いとなります。

## 分解連結手順

### スリットピン方式の分解連結

#### 分解

- ① 先の細いマイナスドライバなどをチェーン側面のスリットピンのストップ部分の後方にあて、前方に押しながらテコの要領でストップ部分を引き出します。
- ② 出てきたストップ部分を掴みスリットピンを引き抜きチェーンを分解します。

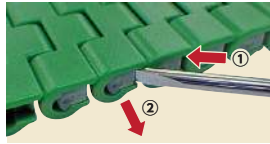

#### 連結

- ① チェーンを連結する際は、チェーン同士を引き寄せて組合せ、一端よりスリットピンを挿入します。
- ② ストップ部分の向きに注意し、パチッと音がするまで押しはめてください。
- ③ スリットピンが正常に取付けられているか確認してください。



### ピン + プラグ止め方式の分解連結 (WT0705シリーズ)

#### 分解

- ① 先の細いマイナスドライバ(先端の幅が1.5mm程度のもの)などをチェーン側面のプラグにあてます。
- ② テコの要領でプラグを本体から外します。この時プラグが飛ばないように注意してください。
- ③ チェーン反対側も①②と同様にプラグを外してください。
- ④ 反対側からチェーン側面のピン穴にバーを挿入してピンを押し出します。
- ⑤ 出てきたピンをつかみチェーンから引き抜き分解します。

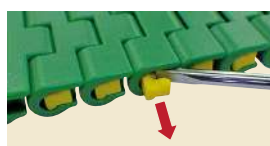
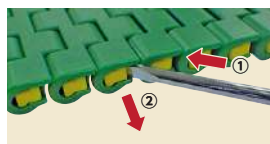

#### 連結

- ① チェーンを連結する際は、反対側のプラグを差し込みます。チェーン同士を引き寄せて組合せ、一端よりピンを挿入します。
- ② 次にピン挿入部を塞ぐため、プラグを差し込みます。
- ③ この際、プラグの向きに注意し、パチッと音がするまで押しはめてください。
- ④ プラグが正常に取付けられているか確認してください。

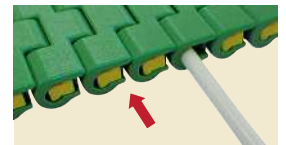

注) 連結時には付属もしくは専用のピンおよびスリットピンを使用して連結してください。

### ピン + プラグ止め方式の分解連結 (WT1510シリーズ)

#### 分解

- ① 先端が2mm以下のマイナスドライバなどをチェーン側面のプラグとチェーンの間に差し込みます。
- ② テコの要領でプラグを本体から外します。この時プラグが飛ばないように注意してください。
- ③ ネジ付ドライバを回転させて、ピンのセンター穴(φ1)に食い込ませ、ピンを引き抜きチェーンを分解します。

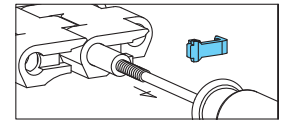
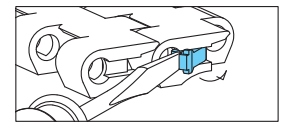
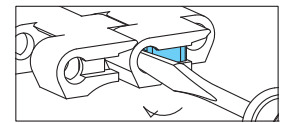

#### 連結

- ① チェーンを連結する際は、チェーン同士を引き寄せて組み合わせ、一端よりピンを挿入します。
- ② 次にピン挿入部を塞ぐため、プラグを差し込みます。この際、プラグの向きに注意し(突起部がピン穴部にくるように)、パチッと音がするまで押しはめてください。
- ③ プラグが正常に取り付けられているか確認してください。

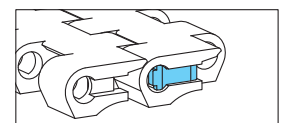
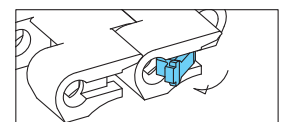
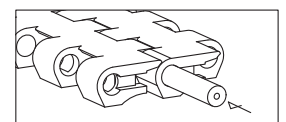

注) 連結時には付属もしくは専用のピンを使用して連結してください。

# 安全にご使用いただくために



## 警告

危険防止のため、下記の事項にしがってください。

### 【一般事項】

- チェーンおよびチェーン用アクセサリは、本来の用途以外には使用しないでください。
- 製品への追加加工(機械加工、グラインダ加工、焼きなまし、酸洗浄、アルカリ洗浄、電気メッキ、熱影響のある溶接、溶断等)は絶対に行わないでください。稼働中に製品の切断により、重傷を負うおそれがあります。
- 損耗(破損)した箇所の取替えは損耗(破損)部分のみの取替えではなく、全てを新品に取替えてください。稼働中に製品の切断により、重傷を負うおそれがあります。
- 製品を吊下げ装置に使用する場合は安全柵等を設け、吊下げ物の下部へは絶対立ち入らないでください。また製品端部を金具や治具に連結する場合は連結部に十分な給油を行ってください。製品の固定外れ、または思わぬ製品の切断により製品や吊下げ物で重傷を負うおそれがあります。
- 労働安全衛生規則第2編、第1章第1節一般基準を遵守し、チェーン及びスプロケットには必ず危険防止具(安全カバー等)を取付けてください。捲込み、または思わぬ製品の切断により、製品、搬送物で重傷を負うおそれがあります。

### 【運 転】

- 爆発性雰囲気、引火性ガスの雰囲気、可燃物のそばでは使用しないでください。重傷を負う(感電、けが、火災)おそれがあります。
- コンベヤ運転中には絶対に手を触れないでください。コンベヤに巻き込まれて重傷を負うおそれがあります。
- 安全カバーを外したままでの運転は絶対にしないでください。



## 注意

事故防止のため、下記の事項を守ってください。

- 本製品の構造・仕様を十分理解した上で扱ってください。仕様値を越えて使用しないでください。思わぬ製品の切断により、製品、搬送物で重傷を負うおそれがあります。
- 各ユニット、各部品を据付けの際には、事前に輸送物の破損がないか検査してください。
- 各ユニット、各部品の固定は確実にしてください。おもむけ製品の切断により、製品、搬送物で重傷を負う(けが)おそれがあります。
- 主務チェーン、スプロケット、スライドレールおよび各部品は必ず定期的に保守点検してください。
- コンベヤは緩起動、緩停止を行い、衝撃を与えないでください。インバータを使用してください。
- 主務チェーンには初期張力を与えないでください。
- 雰囲気温度0~40℃の範囲で使用してください。
- 特殊な液体がかかる場合、また特殊な雰囲気で使用の場合は当社までお問合せください。

- コンベヤ上に乗ったり、コンベヤ下には入らないでください。
- 停電時は、電源を切ってください。突然の再起動による装置の破損、負傷のおそれがあります。

### 【据 付】

- 通電状態での移動、取付け、接続、点検等の作業をしないでください。事前に必ず装置の電源を切り、また不慮に装置のスイッチが入らないようにしてください。重傷を負う(感電、けが、火災)おそれがあります。
- 取付け、接続、点検等の作業は、専門知識のある人が実施してください。
- クレーンでの吊り作業の場合、補強等を必ず行ってください。
- 重たい装置をフレームに固定(ぶら下げる)しないでください。フレームのゆがみの原因となり、チェーンのスムーズな走行に支障を来します。
- 製品が自由に動かないように固定してください。製品が自重により自走したり、倒れて体を挟まれて重傷を負うおそれがあります。

### 【配 線】

- 配線は、接続図に基づき確実に行ってください。重傷を負う(感電、けが、火災)おそれがあります。
- 電源線やモーターリード線(キャブタイヤケーブル)を無理に曲げたり、引っ張ったり、はさみ込んだりしないでください。重傷を負う(感電、けが、火災)おそれがあります。
- 感電防止のため必ず『アース線』を接続してください。電源側には『漏電遮断器』を取付けてください。

- 万が一のとき、直ちにコンベヤを停止できるように『非常停止装置』を設けてください。
- 運転操作位置からコンベヤをすべて監視出来ない場合には、起動を予告する『起動警告装置』を設けてください。
- 高所で使用する場合は、コンベヤの下に人がはまらないように『下面カバー』『立入り防止柵』を設けてください。
- 超低摩擦・耐摩耗(ALF)仕様、ノーズパ(PLF)の素材にはシリコン系潤滑剤を配合しています。このため印刷工程のある条件や、シリコンが悪影響を与える条件では使用しないでください。
- 超高分子量ポリエチレン(UHMW-PE)製アクセサリ、スプロケット、アイドラホイールの使用温度は-20~60℃です。60℃を超える雰囲気では使用しないでください。また、蒸気の掛かる条件でも使用しないでください。
- プラスチック製チェーンは可燃性です。使用可能温度以上あるいは火気近くでは使用しないでください。燃焼して危険な有毒ガスを発生することがあります。

## 保 証

### 1. 無償保証期間

工場出荷後18ヵ月間または使用開始後(お客様の設備への当社製品の組込み完了時から起算します)12ヵ月間のいずれか短い方をもって、当社の無償による保証期間と致します。ただし、条件によっては有償となる場合があります。

### 2. 保証範囲

無償保証期間中、お客様側にて、カタログ、取扱説明書等に準拠する正しい据付・使用方法・保守管理が行われていた場合において、当社製品に不具合が発生し、当社がこれを確認した場合は、速やかに当社製品または部品を無償で納入もしくは修理させていただきます。ただし、無償保証の対象は、お納めした製品についてのみとし、以下の費用は保証範囲外とさせていただきます。(取扱説明書等にはお客様に対して特別に提出された文書を含みます。)

- (1)お客様の装置から当社製品を交換または修理のために取外したり取付けたりするために要する費用およびこれらに付帯する工事費用。
- (2)お客様の装置を修理工場などへ輸送するために要する費用。
- (3)不具合や修理に伴うお客様の逸失利益ならびにその他の拡大損害額。

### 3. 有償保証

無償保証期間にもかかわらず、以下の項目が原因で当社製品に不具合が発生した場合は、有償にて調査、修理、製作を承ります。

- (1)お客様が、カタログ、取扱説明書等通りに当社製品を正しく配置・据付(切継ぎを含む)・潤滑・保守管理されなかった場合。(取扱説明書等にはお客様に対して特別に提出された文書を含みます。)
- (2)お客様が、カタログ、取扱説明書等にしがわらない使用方法(使用条件・使用環境・許容値を含む)でご使用された場合。(取扱説明書等にはお客様に対して特別に提出された文書を含みます。)
- (3)お客様が不適切に分解、改造または加工された場合。
- (4)お客様が、当社製品を損傷・摩耗した他製品と使用された場合。
- (5)お客様が、打合せ内容と異なる条件でご使用された場合。
- (6)当社製品に組込んだベアリング・オイルシール・油などの消耗部品が、消耗・摩耗・劣化した場合。
- (7)お客様の装置の不具合が原因で、当社製品に二次的に不具合が発生した場合。
- (8)災害等の不可抗力によって当社製品に不具合が発生した場合。
- (9)第三者の不法行為によって当社製品に不具合が発生した場合。
- (10)その他当社の責任以外で不具合が発生した場合。



注意 特定業界・用途における使用制限物質の含有については、弊社までお問い合わせください。

本カタログに記載のロゴおよび商品名は株式会社椿本チエインまたはグループ会社の日本および他の国における商標または登録商標です。



## 株式会社 椿本チエイン

カタログに関するお問い合わせは、お客様問い合わせ窓口をご利用ください。

トップチェーンCS TEL(03)3445-8644 FAX(03)3445-8636 ハイポイドモートル TEL(0120)251-602 FAX(0120)251-603

東京支社	〒108-0075 東京都港区港南2-16-2(太陽生命品川ビル)	TEL(03)6703-8405 FAX(03)6703-8411
大宮営業所	〒330-0846 さいたま市大宮区大門町3-42-5(太陽生命大宮ビル)	TEL(048)648-1700 FAX(048)648-2020
名古屋支社	〒450-0003 名古屋市中村区名駅南1-21-19(名駅サウスサイドスクエア)	TEL(052)571-8187 FAX(052)571-0915
大阪支社	〒530-0005 大阪市北区中之島3-3-3(中之島三井ビルディング)	TEL(06)6441-0309 FAX(06)6441-0314
広島営業所	〒732-0052 広島市東区光町1-12-20(もみじ広島光町ビル)	TEL(082)568-0808 FAX(082)568-0814
九州営業所	〒812-0013 福岡市博多区博多駅東3-12-24(博多駅東QRビル)	TEL(092)451-8881 FAX(092)451-8882

本社 〒530-0005 大阪市北区中之島3-3-3(中之島三井ビルディング)  
工場 京田辺・埼玉・長岡京・兵庫・岡山

つばきホームページアドレス  
<https://www.tsubakimoto.jp>



つばきエコリンク®は、つばきグループが設定した  
エコ評価基準をクリアした商品に付加されるマークです。

製造：ツバキ山久チエイン株式会社、株式会社椿本チエイン

### ■お願い

このカタログに記載の仕様・寸法等は改良のため変更する場合がありますので、設計される前に念のためお問い合わせください。

©本書に集録したものはすべて当社に著作権があります。無断の複製は固くお断りします。

### 販売店

このカタログはSI単位(重力単位)で  
記載しています。{ }値は参考値です。

価格は販売店が独自に定めていますので、  
詳しくは各販売店にお尋ねください。